

SOCKS PACKAGING

IMBUSTATRICE AUTOMATICA CON SALDATURA A L ADATTA A VARIE
TIPOLOGIE DI PRODOTTO

L-SEALER

TECNOPEA



SOCKS BOARDING L-SEALER

Imbustatrice automatica con saldatura a L adatta a varie tipologie di prodotto.
La macchina può essere collegata in linea o caricabile manualmente.

SOCKS BOARDING

L-SEALER

Specifiche	Valori
Pressione aria	6 bar
Consumo aria	4,5 m ³
Potenza installata	4,2 kW
Potenza assorbita	2,2 kW
Dimensione minima busta	80 x120 mm
Dimensione massima busta	250 x 500 mm
Altezza busta	Up to 250 mm

Caratteristiche
Barra saldante con controllo automatico dell'altezza
Centratura saldatura a metà tra le superfici superiore ed inferiore della confezione
Formazione busta da film in Poliolefine o Polietilene
Rivestimento della barra saldante in PTFE
PLC per il controllo delle principali funzioni
Semplice pannello di controllo LCD
Modalità confezione singola o multipla
Velocità del convogliatore regolabile

SOCKS BOARDING L-SEALER

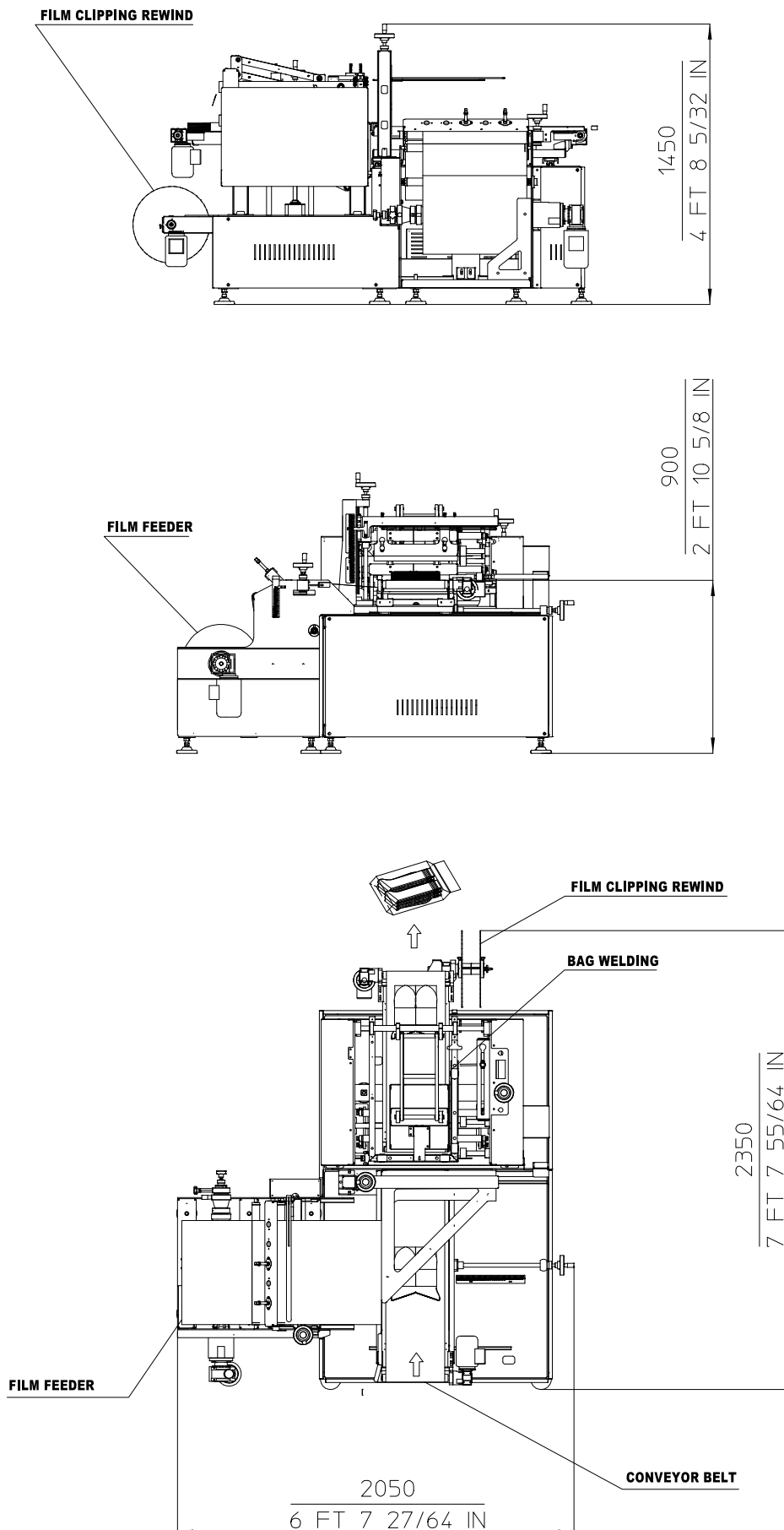

TECNOPEA



TECNOPEA S.R.L.

Via Don Eridano Torri, 2

25027 Quinzano d'Oglio, Brescia - Italy

Tel.: +39 030 992 3780 - Fax: +39 030 9923996

info@tecnopea.com - www.tecnopea.com